

DACIA
O TREABĂ BUNĂ

NOUA DACIA SPRING







**ELECTRIC ȘI
ACCESIBIL,
ACUM POSIBIL**



SPRING

DACIA

SPRING

SPRING



UN STIL PLIN DE ENERGIE

Noua Dacia Spring, 100% electrică, nu este doar modernă. Te seduce și cu stilul ei urban energic. Linia generală a mașinii se remarcă prin elemente specifice universului modelelor crossover – pasaje ale roților bine conturate, bare de pavilion, bare de protecție ranforsate în partea inferioară, scut

de protecție în partea din spate și o gardă la sol înălțată. Capota motorului bombată și flancurile proeminente îi conferă modelului un aspect robust. Barele de pavilion și jantele Flexwheel oferă un profil cu aspect valorizant. Mașina de oraș electrică și îndrăzneță, aduce simplitate și stil fiecărei zile.



SEMNAȚURĂ LUMINOASĂ ÎN FORMĂ DE Y



SEMNAȚURĂ LUMINOASĂ LED

PRIMITOARE, ECHIPATĂ, UIMITOARE

Interiorul silențios al Daciei Spring îți oferă confortul și stilul de care ai nevoie și îți permite să te bucuri de confortul unui vehicul 100% electric. Interiorul bine gândit, cu linii sobre, te invită să te simți bine. Dintr-o singură privire asupra tabloului de bord, vizualizezi toate comenzile. Un buton rotativ cu 3 poziții - înainte / neutru / înapoi - a luat locul schimbătorului de viteze. Multe alte dotări îți simplifică viața de zi cu zi: servodirecție, închidere centralizată de la distanță, aer condiționat manual, reglaj electric al oglinzilor și patru geamuri electrice. Toate în serie.

Sistemul multimedia intuitiv pe un ecran de 7 inch și camera de marșarier* îți vor ușura manevrele din trafic și deplasările urbane. Pentru siguranța la drum, te poți concentra asupra traseului, grație afișajului numeric al tabloului de bord. În plus, recunoașterea vocală îți permite să rămâi cu mâinile pe volan. Spirit nou, tendințe noi. Uiți de ce nu este necesar și te bucuri de ceea ce este esențial împreună cu alți trei colegi de drum sau cu familia.

*Dotare în serie pe EXPRESSION



AFIȘAJ NUMERIC INTUITIV



BUTON ROTATIV CROMAT



**ELECTRIC
LA MODUL CEL
MAI SIMPLU**

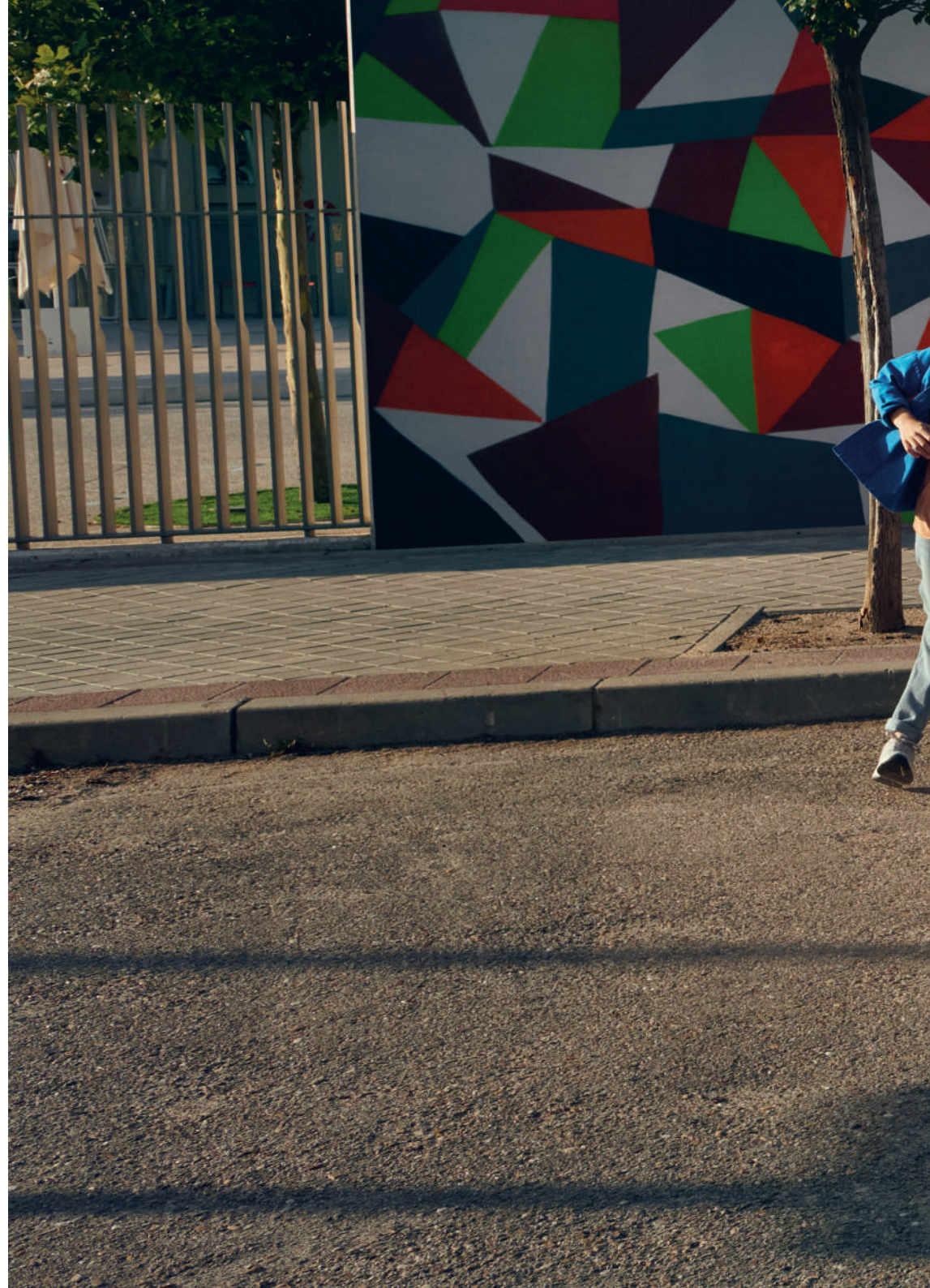



SPRING

SPRING



SPRING

ATUURI ESENȚIALE

Motorizarea de 33kW (45ch) cuplată la bateria de 26,8 kWh care echipează Dacia Spring este o tehnologie deja probată prin experiența anterioară a Grupului Renault în domeniul mobilității electrice. Astfel, Dacia vă propune un vehicul electric dezvoltat din filosofia sa: polivalent și fiabil, la un preț imbatabil. Cu Dacia Spring poți să parcurgi până la 314 km*, în funcție de condițiile reale de utilizare. Considerând un traseu de 30 km pe zi, care este media europeană, poți circula mai mult de o săptămână

pe trasee urbane, până la următoarea încărcare a bateriei. Pentru a reîncărca, ai la alegere: priză casnică de 220V, wallbox cu cablu din dotarea standard sau bornă DC (disponibilă în opțiune) pentru încărcare rapidă în mai puțin de o oră. Confort garantat! Dacă știi să gestionezi autonomia smartphone-ului tău, gestionarea Spring 100% electric va fi un joc de copil pentru tine.

*În ciclu urban WLTP, 230 km în ciclu mixt WLPT.

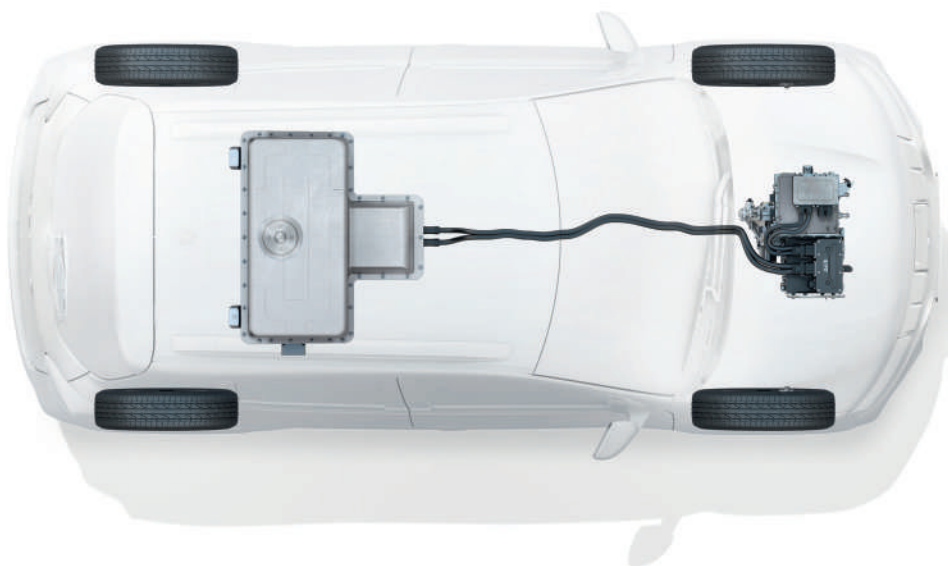

TEHNOLOGIE ELECTRICĂ



COMPACTĂ ȘI SPAȚIOASĂ

Compact la exterior, Spring 100% electric are un interior spațios și primitor. Simte-te în largul tău și profită de cele patru locuri confortabile. În spate, spațiul generos pentru cap și raza de 100 mm la genunchi sunt o încântare pentru persoanele înalte. Datorită banchetei rabatabile, reglezi spațiul în orice moment pentru a-l adapta nevoilor tale. Poți transporta fără probleme obiecte voluminoase.

Nimeni nu este uitat: pasagerii din spate au buzunare plasate pe spătarele scaunelor din față. Și pentru că electricul Spring câștigă toate provocările, portbagajul său uimitor de 290 de litri, extensibil la 631 de litri, oferă cea mai mare capacitate de încărcare din categoria sa.



PORTBAGAJ DE 290 LITRI





BRANȘATĂ ȘI CONECTATĂ

Conectivitatea intuitivă, ușor de utilizat se va integra perfect în obiceiurile vieții tale digitale: sistem multimedia Media Nav* cu tabletă tactilă de 7 inch, navigație (actualizată gratuit pentru 3 ani prin intermediul sistemului MAP CARE). După cum poți să te bucuri și de aplicațiile de mobil preferate prin smart phone replication compatibil Apple CarPlay™ și Android Auto™. În plus, orice aparat poate fi conectat cu ușurință prin Bluetooth®, priză USB, ieșire auxiliară. Pentru mai multă atenție la condus, poți activa comanda de recunoaștere vocală și astfel să gestionezi alte funcții ale mașinii. În plus, dacă îți instalezi aplicația gratuită My Dacia pe smartphone, poți să vezi în timp real nivelul de încărcare al bateriei, distanța parcursă și autonomia disponibilă în kilometri.

Oferă-ți cele mai bune condiții de călătorie lansând de la distanță, din aplicație, aerul condiționat sau preîncălzirea reglate în prealabil. Când Spring este conectat, aplicația te anunță despre progresul de încărcare. Convenabil atunci când vrei să întrerupi și să reiei mai târziu! Dacia Spring Electric este pe deplin în ton cu vremurile.

*Disponibil în serie pe EXPRESSION. Android Auto™ este marcă înregistrată a Google Inc. Apple CarPlay™ este marcă înregistrată a Apple Inc.



MOBILITATE DINTR-O PRIVIRE

CONDUCI ÎN SIGURANȚĂ

Modernă și sigură atât în oraș cât și în afara lui, Dacia Spring 100% electrică beneficiază de sisteme de securitate activă și pasivă, care și-au dovedit eficiența. Pe lângă ABS și ESP, distribuția electronică a forței de frânare și cele 6 airbaguri, mașina vine în standard cu o serie de sisteme de siguranță pentru șofer.

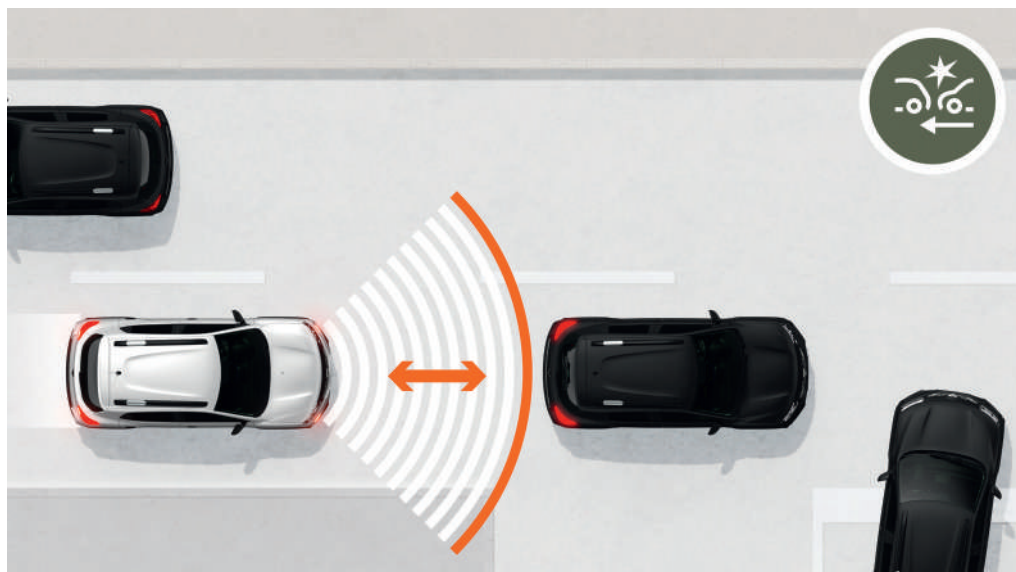

SISTEMUL DE FRÂNARE ACTIVĂ DE URGENȚĂ (AEB)

Este uneori dificil să evaluezi riscul de coliziune cu vehiculul din fața ta. Dispozitivul detectează pericolul și emite semnale vizuale și sonore. Dacă șoferul reacționează lent, frânarea este activată sau întărită automat.

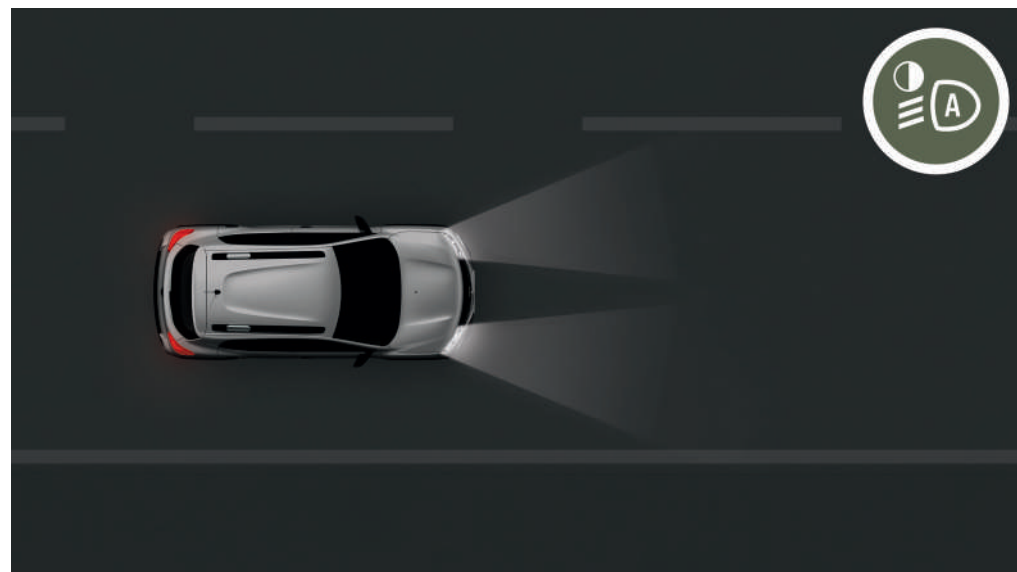

APRINDEREA AUTOMATĂ A FARURILOR

Acum este imposibil să uiți să aprinzi luminile la intrarea într-un tunel sau când se lasă noaptea. Senzorul de lumină amplasat pe parbriz detectează lipsa luminii naturale sau artificiale (în oraș de exemplu). Tipul adecvat de iluminare este apoi activat automat.

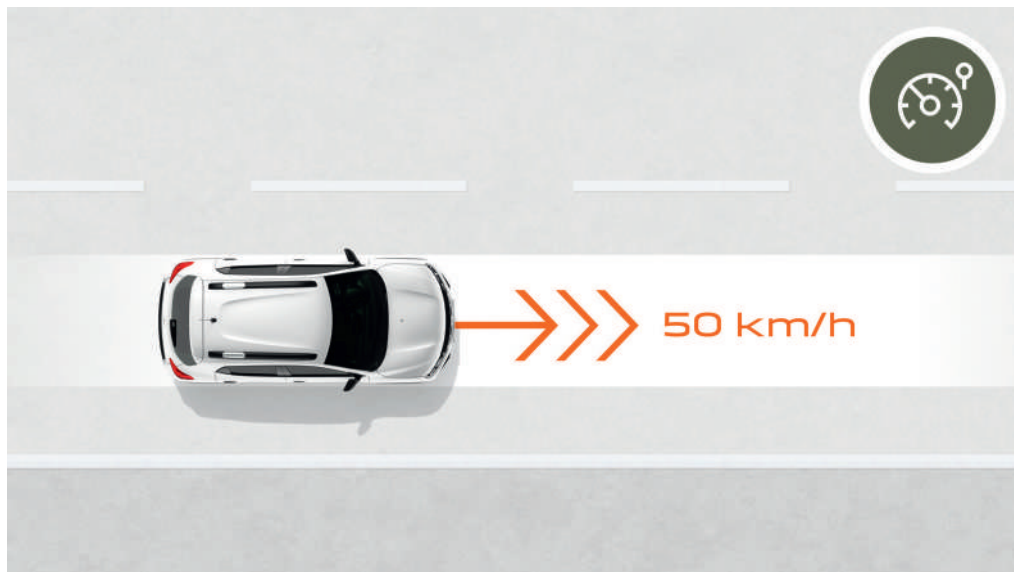

LIMITATORUL DE VITEZĂ

Măsurile restrictive de viteză ne obligă să urmărim cu atenție vitezometrul. Setează-ți viteza care să nu fie depășită folosind limitatorul de viteză și condu fără grijă.

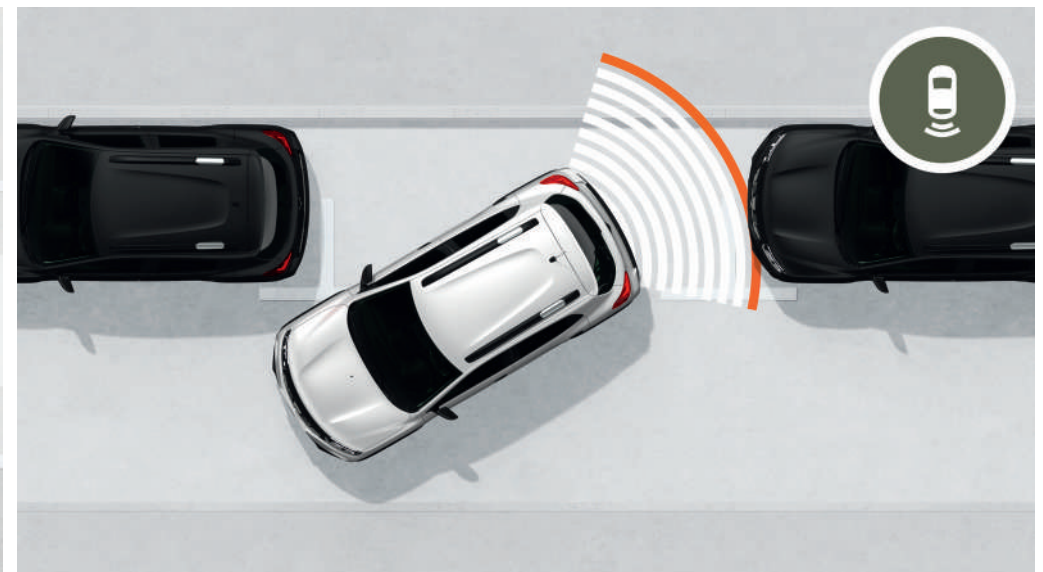

ASISTENȚĂ LA PARCAREA CU SPATELE ȘI CAMERĂ DE MARȘARIER

În oraș, orice loc de parcare este bun, chiar și cele mai înguste. Vei fi cucerit încă de la prima manevră de acest dispozitiv de detectare, care te avertizează sonor și vizual asupra celui mai mic obstacol prezent în spate.

DACIA SPRING CULORI



CENOTE
BLUE⁽¹⁾



LIGHTNING SILVER⁽¹⁾



KAOLIN WHITE⁽²⁾



GOJI RED⁽¹⁾



ASTRAL BLACK⁽¹⁾



LICHEN KAKI⁽²⁾

(1) Vopsea metalizată. (2) Vopsea opacă.

TAPIȚERIE



PIELE SINTETICĂ,
CULOARE NEAGRĂ

JANTE



JANTE DORIA 14"

ECHIPAMENTE & OPȚIUNI

EXPRESSION

PREZENTARE EXTERIOARĂ

Faruri de zi cu semnătură luminoasă "Y shape"	•
Blocuri optice spate cu semnătură luminoasă	•
Calandru	Alb
Mânere deschidere uși din exterior	În culoarea caroseriei
Oglinzi retrovizoare exterioare	Schist Grey
Jante Flexwheel 14"	Design Doria
Bare longitudinale decorative	Inserții Schist Grey
Vopsea metalizată	•

PREZENTARE INTERIOARĂ

Contur aeratoare și consolă centrală	Cromat
Mânere deschidere uși din interior	Cromat
Tapițerie	Piele sintetică cu inserții Lichen Grey
Design interior panou ușă	Inserții gri
Oglindă parasolar (pasager față)	•

CONFORT

Aer condiționat cu reglare manuală	•
Blocarea automată a ușilor în timpul mersului	•
Închidere centralizată la distanță cu cheie	•
Banchetă spate rabatabilă 1/1	•
Geamuri electrice față și spate	•
Buzunare de depozitare pe spatele scaunelor din față	•
Priză 12 V	•
Rezervor spălare parbriz (3 litri)	•
Pack Orange* (incompatibil cu Goji Red)	0

SECURITATE

A.B.S. + E.B.D. (repartiție electronică de frânare)	•
E.S.P. (sistem de stabilitate electronică a autovehiculului) + H.S.A (asistență la pornirea din rampă) + A.S.R (funcție antipatinaj)	•
AEB - Sistem de frânare de urgență automat	•
Apel de urgență (E-call)	•
Airbag-uri frontale și laterale (cap și torace) pentru șofer și pasager față + airbag-uri laterale de tip cortină pentru pasagerii spate	•
Sistem de asistență video la parcare cu spatele	•
Limitator de viteză	•
Sistem de monitorizare presiune pneuri	•
Roată de rezervă 14"	•
Sistem de prindere Isofix pentru scaun copil pe bancheta din spate	•

VIZIBILITATE

Oglinzi retrovizoare exterioare reglabile electric	•
Lunetă încălzită + ștergător	•

MULTIMEDIA

Media NAV: navigație, radio DAB, replicare smartphone prin cablu USB compatibilă cu Apple CarPlay™ și Android Auto™, conexiune Bluetooth®, 2 difuzoare, ecran tactil 7", priză USB, priză AUX	•
---	---

ÎNCĂRCARE

Cablu de încărcare Mode 3 (AC)	•
Cablu de încărcare Mode 2 - 10A (EVSE)	0
Încărcare rapidă DC 30kW (80% încărcare în 56 min)	0

- : indisponibil; • : standard; 0 : opțional.

Android Auto™ este o marcă înregistrată a Google Inc. Apple CarPlay™ este o marcă înregistrată a Apple Inc. *În funcție de țară.

DACIA SPRING

CARACTERISTICI TEHNICE

ELECTRIC 45

MOTOR	
Motorizare	4DB*401
Tip de baterie	BTDAN*1010
Tehnologie motor electric	Motor Sincron cu Magnet Permanent
Putere maximă kW CEE (CP)/în regim (tr/min)	33 kW / 2521 - 8200 rpm
Cuplu maxim Nm CEE (Nm)/în regim (tr/min)	125 Nm / 0 - 2521 rpm
Tip Omologare	WLTP
AUTONOMIE	
Medie autonomie conform WLTP City (km)	314
Medie autonomie conform WLTP Combinat (km)	230
BATERIE	
Capacitate**	27,4 kWh
Energie nominală a bateriei de tracțiune	26,8kWh
Tehnologie	Litium - ion
Tensiune totală (volți)	262,8V
Număr de module/celule	12 / 72
Greutate baterie (kg)	186 +/- 5
TIMP DE ÎNCĂRCARE	
Încărcător / curent monofazic de la 2 până la 6,6 kW	
Priză domestică 2,3 kW - Priza Green Up 10A (0-100%)	13h32
Wallbox 3,7 kW - Priza Green Up 16A (0-100%)	8h28
Wallbox 7,4 kW - Bornă monofazică 32A (0-100%)	4h51
Încărcare rapidă DC 125A (0-80%)	0h56
CUTIE DE VITEZE	
Tip cutie de viteză	Cutie de viteze automată cu reductor
Număr de rapoarte	1
PERFORMANȚE	
Viteză maximă (km/h)	125
0-50km/h - 0-100km/h - 80-120km/h (s)	5,8 – 19,1 – 26,2
400 m D.A. – 1 000 m D.A. (s)	21,6 – 40,5
CONSUM*	
Consum în ciclul urban (Wh/km)	90
Consum în ciclul mixt (Wh/km)	119
PNEURI	
Dimensiuni omologate	165/70 R14
SISTEME DE ASISTENȚĂ CONSUM REDUS	
Funcție/Mod ECO	DA
DIRECȚIE	
Tip sistem direcție	Asistată electric
Diametru de bracăj între trotoare (m)	9,5 m
Număr de rotații de volan	3,4
FRÂNE	
Față	Discuri ventilate Ø238x17
Spate	Tambur 170 mm
AERODINAMICĂ	
SCx	0.76
MASE (kg) (pneuri normale 14")	
Masă proprie rulată	970
Masă totală autorizată (MTR)	1300
Masă maximă autorizată (cu încărcare MMAC)	1300
Sarcină utilă (SU)	330/363
Masă maximă remorcabilă cu frânare/fără frânare	Neautorizată

*Consumul și emisiile declarate sunt determinate în urma unor teste efectuate într-un laborator acreditat, în condițiile standard impuse de reglementările în vigoare la data fabricației vehiculului, în conformitate cu prevederile Regulamentului European 715/2007, cu modificările și completările ulterioare. Consumul de carburant și emisiile de CO₂ ale unui autoturism depind nu doar de randamentul său energetic, ci și de comportamentul la volan și de alți factori care nu țin de tehnică. **Conform testelor WLTP efectuate și care oferă o autonomie de până la 230 km în ciclul WLTP mixt și de până la 305 km în ciclul WLTP urban. Ciclul WLTP complet este ciclul standardizat. Include 57% parcurs urban, 25% parcurs interurban și 18% autostradă. Ciclul WLTP urban corespunde porțiunii urbane a ciclului standardizat.

DACIA SPRING

DIMENSIUNI

PROFIL

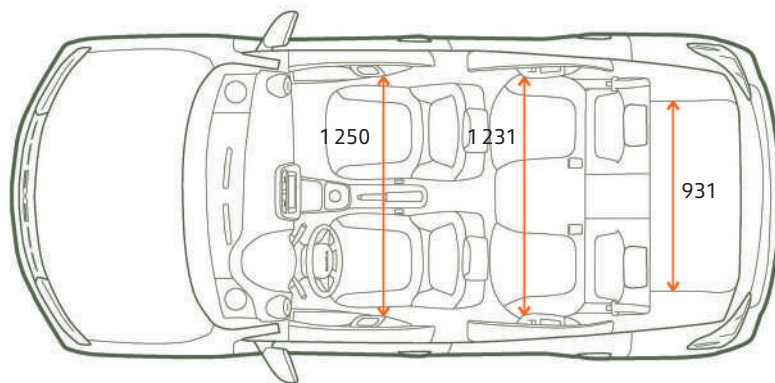
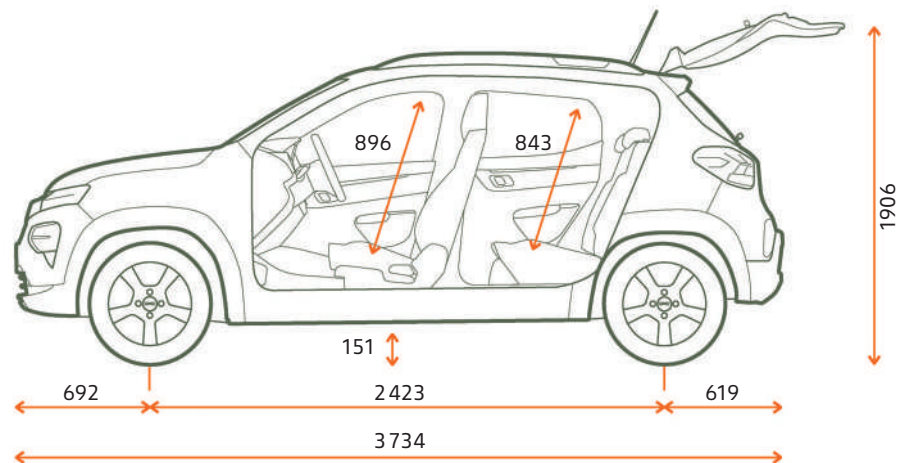

PORTBAGAJ (DM³ - NORMĂ VDA)

Volumul portbagajului (min.)	270
Volumul portbagajului (max.)	620

VEDERE FRONTALĂ

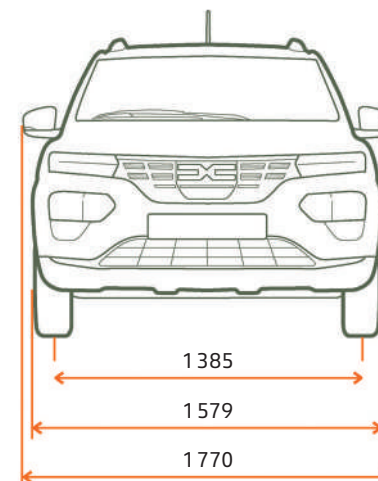

VEDERE DIN SPATE

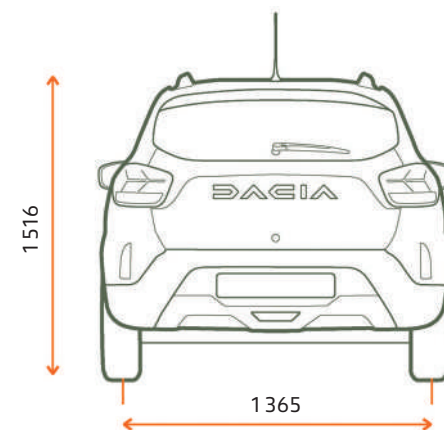

Dimensiuni în mm.

CONDUCEȚI, CĂLĂTORIȚI, PROFITAȚI! ACESTA ESTE SPIRITUL DACIA!

La Dacia, producem autovehicule practice și robuste, la cel mai bun preț. Mașini cu un stil propriu, fără elemente de prisos, echipate cu tehnologii fiabile, deja probate, la un preț greu de egalat. În 18 ani am schimbat regulile jocului pe piața auto. De necrezut? Nu tocmai. O combinație perfectă de transparență, simplitate și accesibilitate. De la alegerea modelului la preț și apoi la întreținere, totul este clar la Dacia.

Să conduci un autoturism Dacia, înseamnă să ai certitudinea că ai făcut cea mai bună alegere. Alegerea calității, fiabilității și designului, dar și confortul unui preț corect pentru o mașină nouă, care răspunde cel mai bine cerințelor tale.



**REZERVAT
EXCLUSIV
PENTRU TOȚI**





SPRING

Au fost luate toate măsurile de precauție pentru a se asigura că prezenta publicație este exactă și actualizată la data tipăririi. Acest document a fost realizat pornind de la modele de preproducție și de prototipuri. În cadrul politicii de îmbunătățire permanentă a produselor sale, Dacia își rezervă dreptul de a modifica, în orice moment, conținutul legat de specificațiile, vehiculele și accesoriile descrise și reprezentate în prezenta publicație. Asemenea modificări sunt aduse la cunoștință agenților Dacia în cel mai scurt timp. În funcție de țara de comercializare, versiunile pot fi diferite, anumite echipamente pot să nu fie disponibile (în serie, ca opțiune sau ca accesoriu). Vă rugăm să consultați agentul Dacia pentru a primi cele mai recente informații. Având în vedere limitele de natură tehnică legate de tipărirea acestui material, culorile reproduse în prezentul document pot fi ușor diferite de culorile reale ale vopselei sau de materialele folosite la interior. Toate drepturile sunt rezervate. Este interzisă reproducerea parțială sau integrală, sub orice formă sau prin orice modalitate, a prezentei publicații, fără acordul scris în prealabil al Dacia.

PUBLICIS - PHOTO CREDITS : M. JONES, TWIN GROUP, © RENAULT MARKETING 3D-COMMERCE, PAGECRAN - IULIE 2022